

RI841	Sollevamalati elettrico “Metti in piedi” – MUEVO UP
-------	---

Destinazione d'uso

Struttura mobile manovrata da operatore utilizzabile per il trasferimento di pazienti con difficoltà motorie.

Caratteristiche principali

Struttura in acciaio verniciato. Ruote piroettanti di cui due con freno. Motore a batteria TIMOTION. La base regolabile in larghezza garantisce stabilità e facile accesso in ambienti con spazi ristretti. Apertura a leva. Portata massima 200 kg. Imbracatura dorsale in CANVAS di poliestere. Completo di accessori

Immagine prodotto

Riferimenti

Fabbricante	MORETTI S.P.A.
Paese di produzione	ITALIA
Classe di dispositivo	Classe I
Codice GMDN	12330
Codice Nomenclatore DM 332/99	12.36.03.006
Codice Nomenclatore DPCM 12.01.2017	12.36.03.006
Codice Classificazione EMDN - CND	V0805030102
Numero RDM	2417139
Portata Max	200 Kg
Motore TI-MOTION	TA23
Autonomia	Oltre 100 cicli di sollevamento

Materiali principali	
Struttura	Acciaio verniciato
Imbracatura	Poliestere

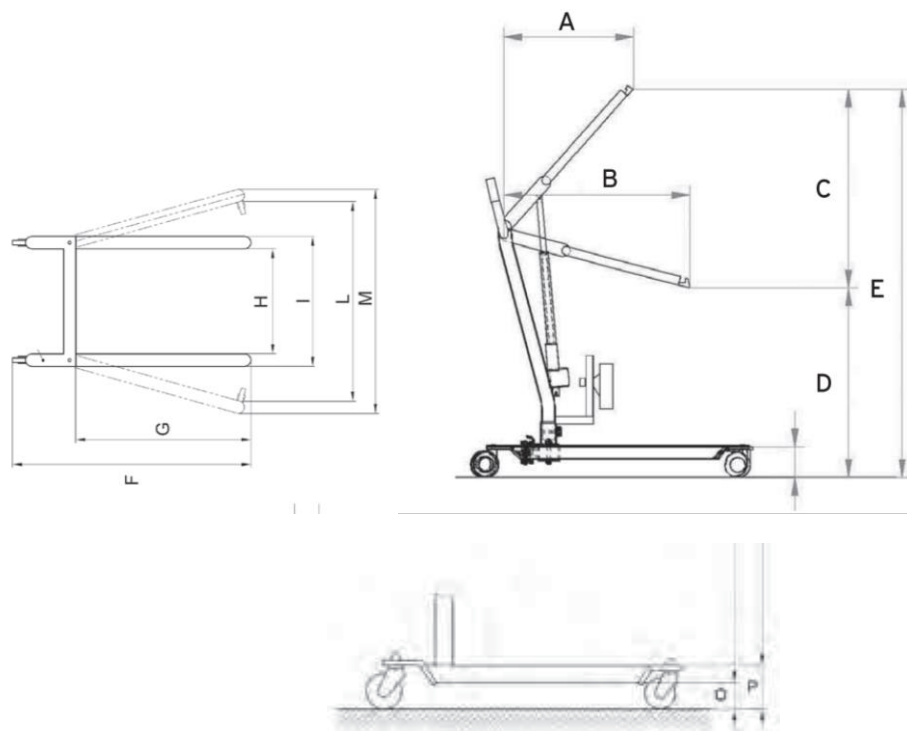
RIFERIMENTI DIMENSIONALI

DIMENSIONI

	A	B	C	D	E	F	G	H	I	L	M	O	P
RI840 (cm)	20	80	73	107	180	101	68	45	55	73	83	8	13,5
Peso dispositivo	39 Kg												
Imbracature													
RP893	Imbracatura dorsale standard												
RP896	Imbracatura dorsale pelvica												